

Sanitaire adapté recommandé dans cadre bâti neuf ou pour aménagement d'une coque vide

Sanitaire adapté également recommandé dans cadre bâti existant

② Solutions à 1 pièce , 2 cuvettes et 1 rectangle d'usage

Votre choix de modèle

Modèle 2-1

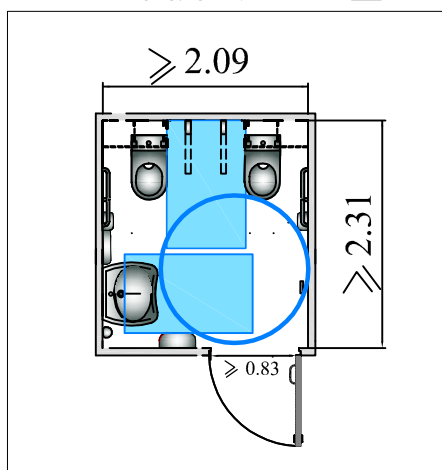

Modèle 2-2

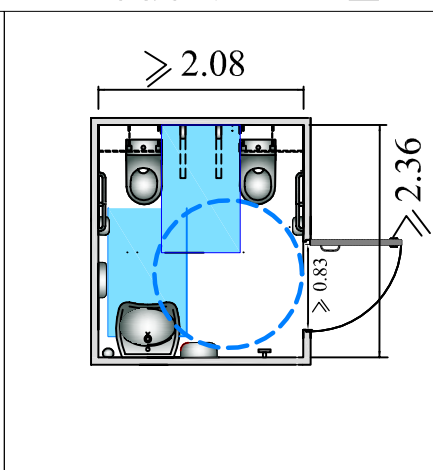

Modèle 2-3

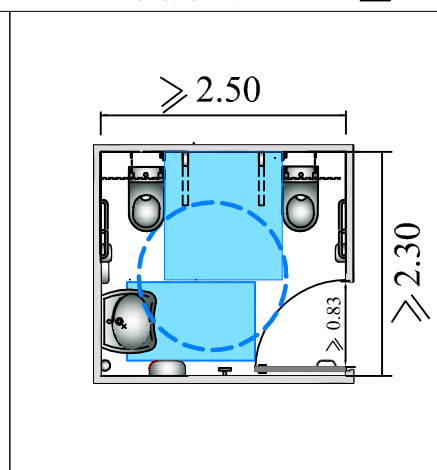

Modèle 2-4

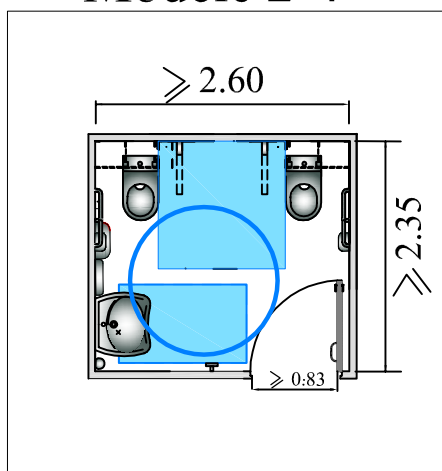

Modèle 2-5

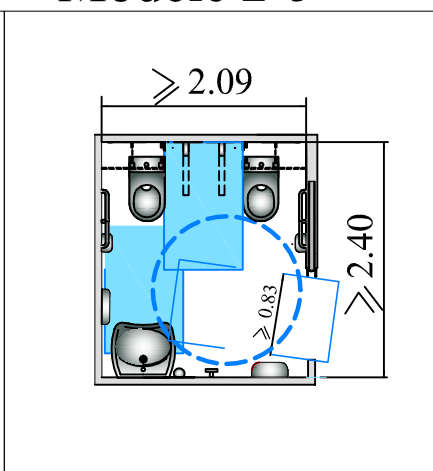

Modèle 2-6

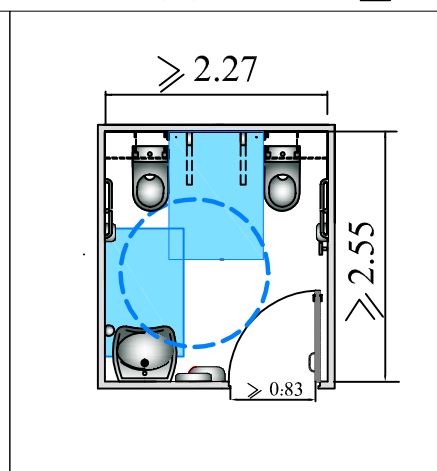

Modèle 2-7

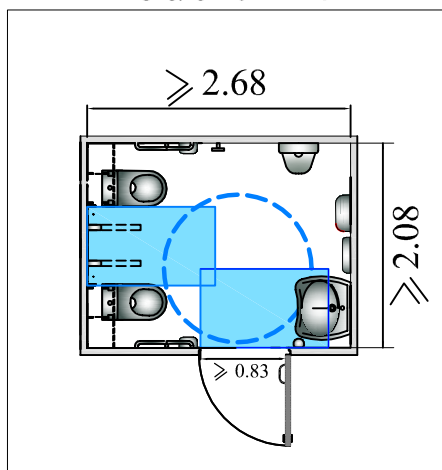

Modèle 2-8

